

LAMELLENSTOREN AB56 / AB80





Klassischer Schutz gegen die Unbilden des Wetters

AB56 / AB80

Klassischer Schutz gegen die Unbilden des Wetters

Die Stores AB56 und AB80 mit konvexen Lamellen bestehen aus Lamellen mit einer Breite von 56 mm / 80 mm, schützen vor Blendung und gewährleisten eine optimale Regulierung des Lichts. Sie sind besonders für klassische Fassaden geeignet; die erforderliche Tiefe der Aussparung ist nicht größer als 100 oder 120 mm.

Beide Modelle können mit Aluminium-Gleitschienen oder Kabelführungen aus Edelstahl ausgerüstet werden. Die Lamellen mit eingefassten Löchern für 8 mm breite Hebebänder, die mit Kevlar verstärkten Trägerschnüre und die Strukturlackierung gewährleisten die lange Lebensdauer der Stores. Die Stores AB56 und AB80 Jalousien können mit Elektroantrieb ausgerüstet werden und damit zusätzlichen Bedienkomfort bieten. Wenn noch die elektronische Steuerung dazukommt, erreicht man den MINERGIE-Standard.

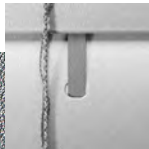

Die eingefassten Löcher verhindern, dass die 8 mm breiten Hebebänder durch Reibung abgenutzt werden.



Die Lamellen sind mit Gelenkköpfen ausgerüstet, die rechts oder links in den seitlichen Gleitschienen alternieren.



Die Lamellen können auch mit filigränen Kabelführungen aus Chrom von 2 mm Dicke ausgerüstet werden.



Klass 6 breite <200cm
Klass 4 breite >200cm



Lamellenstoren



AB56



min. 40cm (60cm motor)
max. 440cm



max. 8m²
max. 24m² Gekuppelt mit motor



min. 50cm
max. 400cm

■ ■ ■
Technische Daten AB56 / AB80

NISCHEMONTAGE

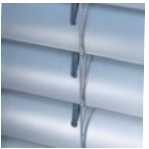
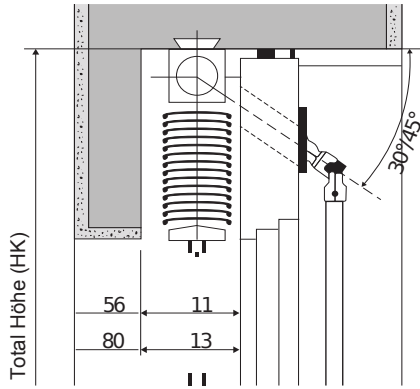

DECKEMONTAGE

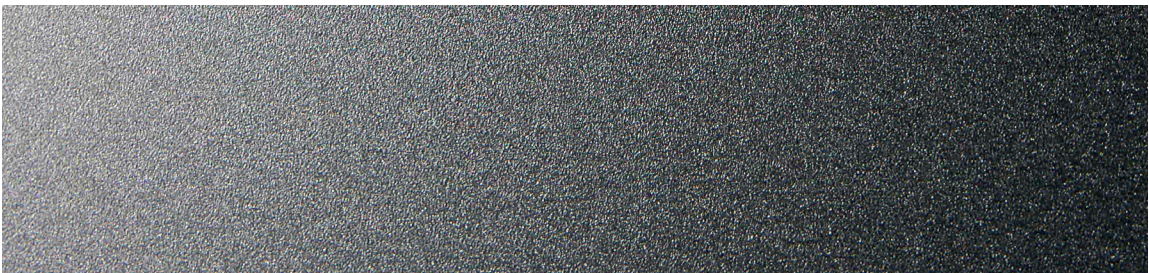
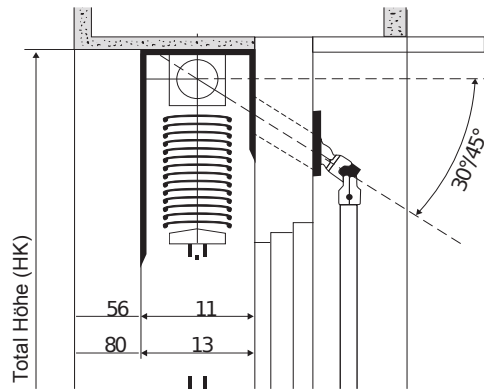

Pakethöhe

| Höhe Licht HL | AB56 gebördel | AB80 gebördel |
|---------------------------------|---------------|---------------|
| 100 - 124 cm | 17 | 16 |
| 125 - 149 cm | 19 | 18 |
| 150 - 174 cm | 22 | 19 |
| 175 - 199 cm | 24 | 21 |
| 200 - 224 cm | 26 | 22 |
| 225 - 249 cm | 28 | 24 |
| 250 - 274 cm | 30 | 26 |
| 275 - 299 cm | 32 | 28 |
| 300 cm | 34 | 30 |
| Nischenmass | 11 cm (10 cm) | 13 cm |
| Abstand zwisch. lamellen | 6 mm | 6 mm |

| Empfohlene max. Fläche | |
|------------------------|------------------|
| AB56 | AB80 |
| 7 m ² | 8 m ² |

AB56 / AB80



VSR 010
WEISS
(NCS 0502 B)
(+/- RAL 9003)



VSR 140
ALUMINIUM
(RAL 9006)



VSR 130
GRAU
(NCS S 3000 N)
(+/- RAL 7038)



VSR 110
BEIGE
(NCS 4010 Y 50 R)
(+/- RAL 1019)



VSR 240
HELLBEIGE
(NCS 2010 Y 30 R)



VSR 071
BRAUN
(NCS 8010 Y 50 R)
(+/- RAL 8014)



VSR 090
WEISSGRÜN
(+/- RAL 6019)

- Beschichtung durch Coil-Coating: Das effizienteste, sicherste und umweltfreundlichste industrielle Verfahren zum Auftragen hochwertiger Anstriche. Die bearbeiteten Stücke sind witterungsbeständig und bewahren ihre Farbe.
- Strukturierte matte Farbtöne (AZ200: glatter Standardanstrich /auf Anfrage strukturiert)
- Kleine Unterschiede in den Farbtönen bleiben vorbehalten.
- Für optimale Genauigkeit bei der Auswahl der Farben empfehlen wir, einen Blick auf die Muster der Originalfarben zu werfen (gedruckte Farben können leichte Abweichungen aufweisen).



■ ■ ■
**ALU-STORE SA ist auf die Herstellung
von Außenverschlüssen und
Sonnenschutzvorrichtungen
spezialisiert.**

Das 1965 gegründete Unternehmen ALU-STORE SA entwickelt und produziert in seinem Werk in Treycovagnes Verschluss- und Schutzsysteme aus Aluminium. Alle von uns entwickelten Produktreihen haben Qualität, Zuverlässigkeit und Haltbarkeit gemeinsam.

Wir arbeiten bezüglich bestimmter Endkunden oder Großabnehmer ausschließlich mit Fachleuten. So sind zu Beispiel das BEAU-RIVAGE PALACE in Lausanne, das CERN und die Läden von HUG und viele andere Unternehmen und Organisationen mit von unserer Firma entwickelten und hergestellten Produkten ausgestattet. ALU-STORE nimmt in der Schweiz und angrenzenden Gebieten eine führende Position in der Verschlussystem-Branche ein. Wir beliefern mehr als 300 professionelle Installateure.

Die Produkte von ALU-STORE SA erwecken bereits auf den ersten Blick einen Eindruck unbestreitbarer Qualität. Die Qualität unserer Produkte beruht auf der Verwendung von hochwertigen Komponenten, der Entwicklung, Herstellung und Montage in unseren Werkstätten in Treycovagnes-sur-Yverdon sowie auf bewährten Kontrollsystemen.

Die visuelle Wirkung unserer Produkte ist von entscheidender Bedeutung. Wir legen deshalb ein besonderes Augenmerk darauf, dass unsere Stores einen edlen und zeitlosen Charakter haben und ein harmonisches Gesamtbild abgeben und dadurch optimal integriert werden können. Die Konfiguration der Modelle kann nach Belieben und auf Maß angepasst werden.

Unsere langjährige Erfahrung und die aktive Zusammenarbeit mit unseren Fachhändlern ermöglichen es uns, Produkte zu entwickeln, die strengsten Anforderungen gerecht werden.

- ✓ Herstellung nach Maß in unseren Werkstätten in der Schweiz
- ✓ Über 50 Jahre Erfahrung
- ✓ Personalisierte Dienstleistungen und Beratung
- ✓ Langzeitgarantie
- ✓ Hochwertige Dienstleistungen und Produkte
- ✓ Exklusiver Verkauf durch unsere Vertriebspartner und professionellen Installateure

Ob es sich um die Verabredung eines Treffens, die Übersendung von Unterlagen, die Erstellung eines maßgeschneiderten Angebots oder einen besonderen Auftrag handelt: Unser Verkaufs- und Technik-Team steht unseren Kunden stets zur vollen Verfügung.

Vertrieb und Installation ausschließlich über unsere Fachhändler

ALU-STORE SA
Ch. du Pétrole 4 - 1436 Treycovagnes
Tél. 024 445 37 22 - Fax 024 445 52 50
info@alustore.ch
www.alustore.ch

